

室内飾り鯉のぼり取付説明書

■箱に入っているもの■

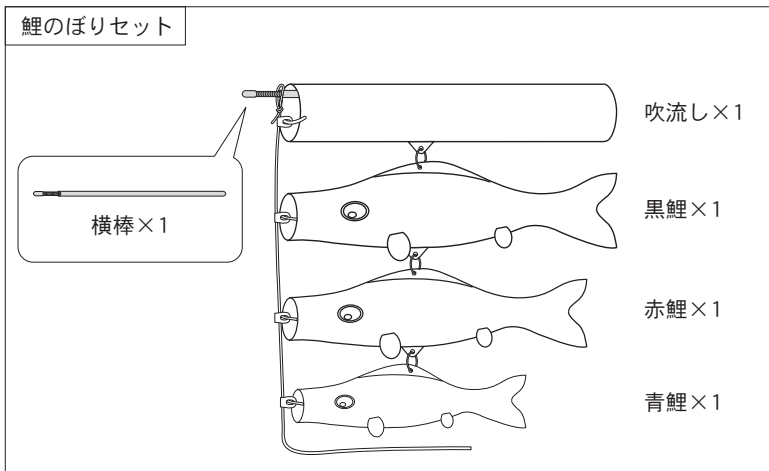
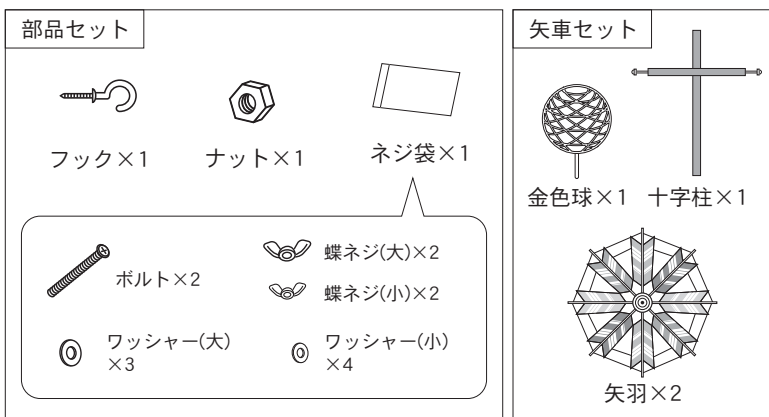
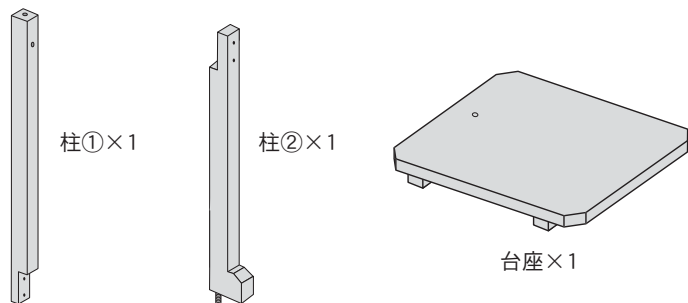

⚠ 御使用上の注意

- ご使用前に必ずお読みください。
- お読みになった後は、必ず保存しておいてください。

《組立て時の注意》

- 組み立てには必ず当社の純正部品をお使いください。
- 組み立てる時には、床に厚紙や毛布などを敷いてください。飾り台の角などで床を傷つけることがあります。
- 小さな部品がありますので、お子様が口に入れないようにご注意ください。

《ご使用にあたって》

- お節句の観賞用以外にはご使用しないでください。
- 本製品は室内用です。屋外でのご使用は避けてください。
- 飾り台の上に立ったり、飛び跳ねたり、寄りかかったりしないでください。

《保守・点検》

- ナット類がゆるんでいないか時々点検してください。
- ゆるみ等を発見したら、締めなおしてください。
- 飾り台のお手入れは、から拭きしてください。
- 収納の際には湿気を避け、風通しのよい場所に保管してください。

飾り方

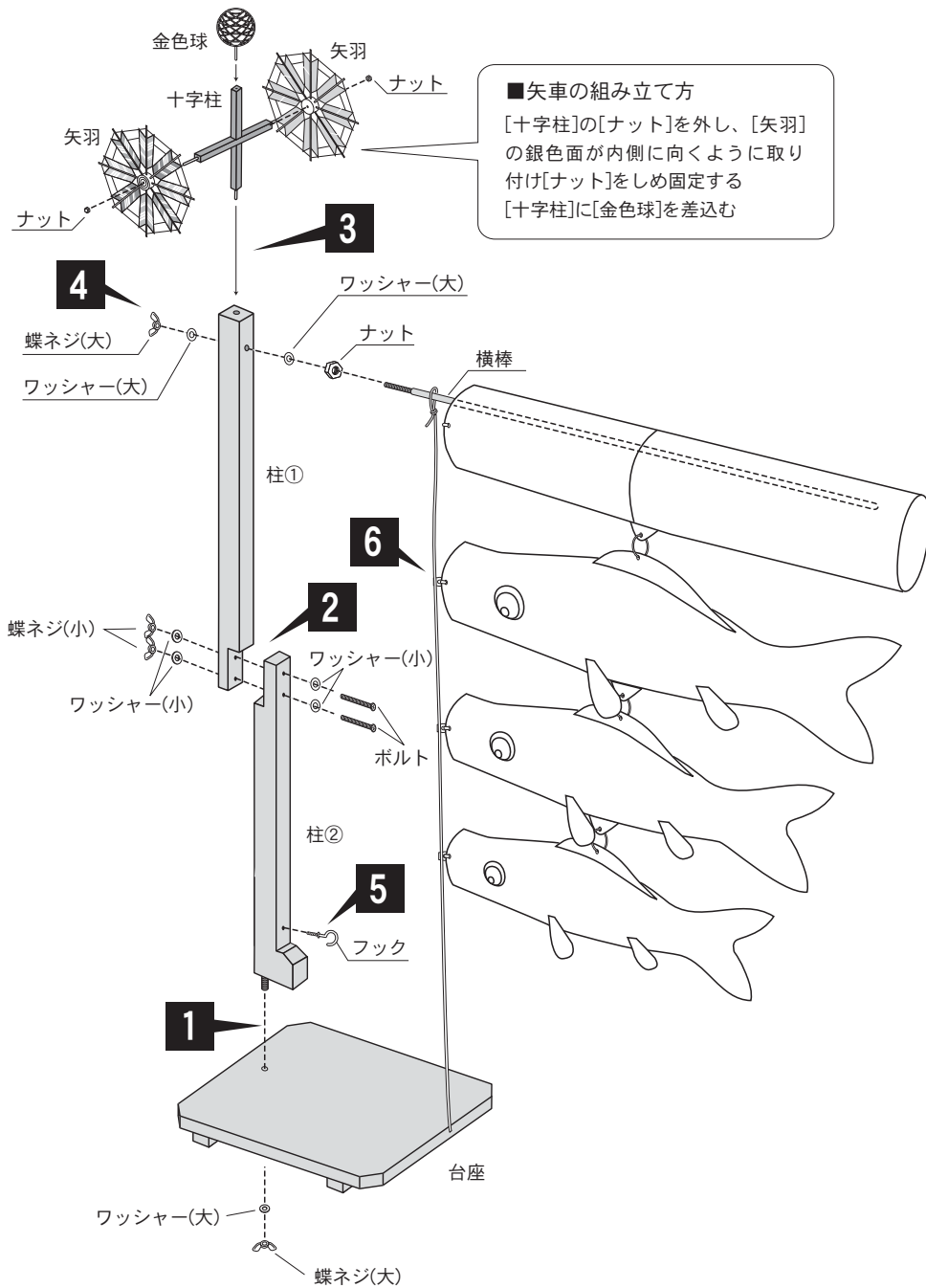

1 [柱②]を[台座]に差し込み[ワッシャー(大)]と[蝶ネジ(大)]で固定する

2 [柱①]と[柱②]に[ワッシャー(小)]と[ボルト]を差し込み
 [ワッシャー(小)]と[蝶ネジ(小)]で固定する

3 [矢車]を組み立て[柱①]に取り付ける

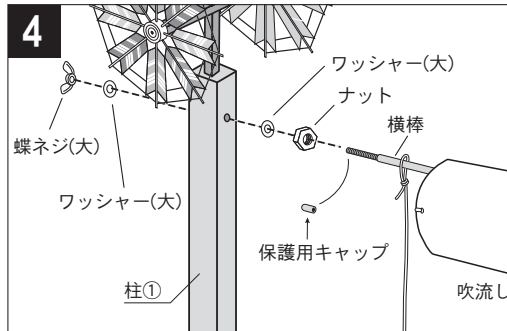

吹流しに付属している[横棒]の保護用キャップを外し、[ナット]を最後まで入れ[ワッシャー(大)]も[横棒]に通す。
 [横棒]を[柱①]に差し込み[ワッシャー(大)]と[蝶ネジ(大)]で固定する

※保護用キャップは収納時に使用しますので捨てずに保管してください

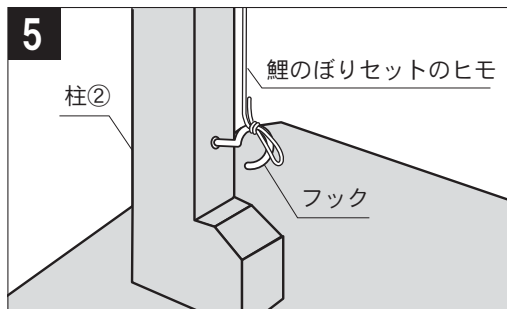

[柱②]の下部にある穴に[フック]を取り付ける
 [フック]に[鯉のぼりセット]のヒモを結ぶ

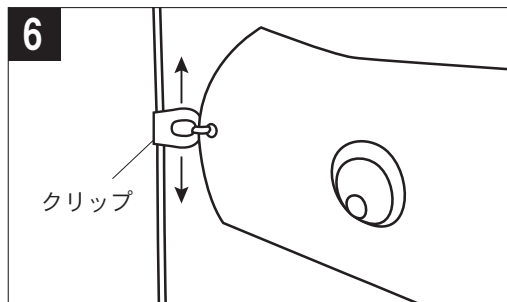

[鯉のぼりセット]のクリップを上下してバランス調整する

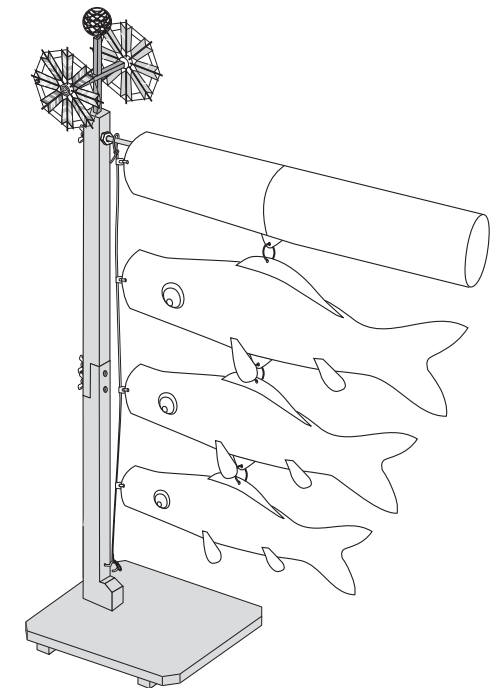

【完成図】