

御矢車取り扱い説明書

(TOKU-ROY1~5型-A)

- ご使用前に必ず取り扱い説明書をお読み下さい。お読みになったあとは、必ず保存して下さい。
- お節句の観賞用以外には、御使用しないで下さい。

※ 初めにペンチとプラスねじ廻しをご用意下さい。※

⚠ 注意

- 組立てる時は手袋を着用して工具を使い、説明書に従って確実に組立をし、けが等に注意をして下さい。
- 各パーツの取り付け折り曲げ作業は、必ずペンチとねじ廻しをご使用下さい。
- 風で矢車や回転球がまわりますので、よく注意の上、組立作業を行なって下さい。
- 矢車はポールとの間にすきまがないように取り付けて下さい。
- 御使用後の解体は、組立方の逆に行ってください。又はビニール袋等を被せ、組立た状態で保管下さい。
- 御使用後は、汚れを落とし乾いた布でよく拭き乾燥させてから保管して下さい。
(保管は湿気のある場所や潮風のあたる場所及び化学肥料の保管している場所は避けて下さい。)
- 回転球、矢車は消耗品であり使用、保管状態により変色、腐食する場合があります。
翌年、組立前に必ず腐食状態をご確認下さい。御使用中に破損する可能性があります。
- 本製品は日本国内でのみ御使用下さい。

【部品図】

※開封前に部品の確認をして下さい

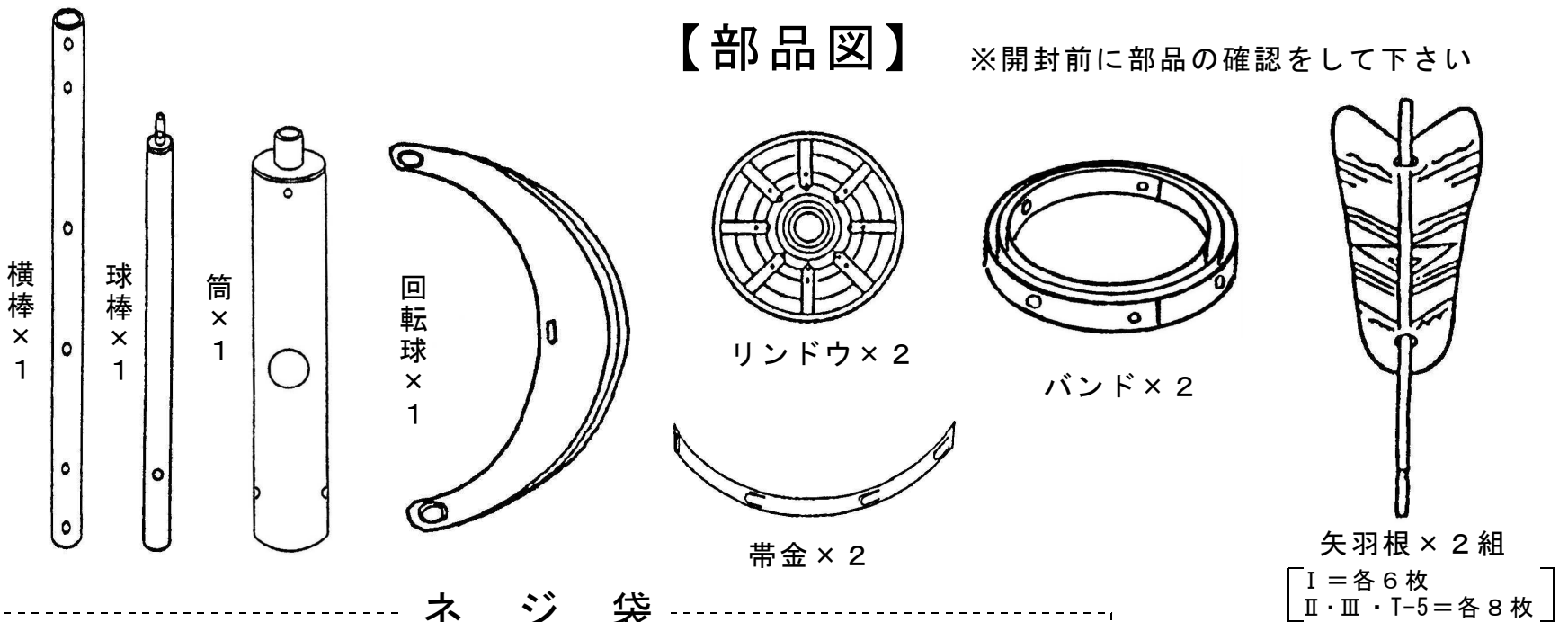

ネジ袋

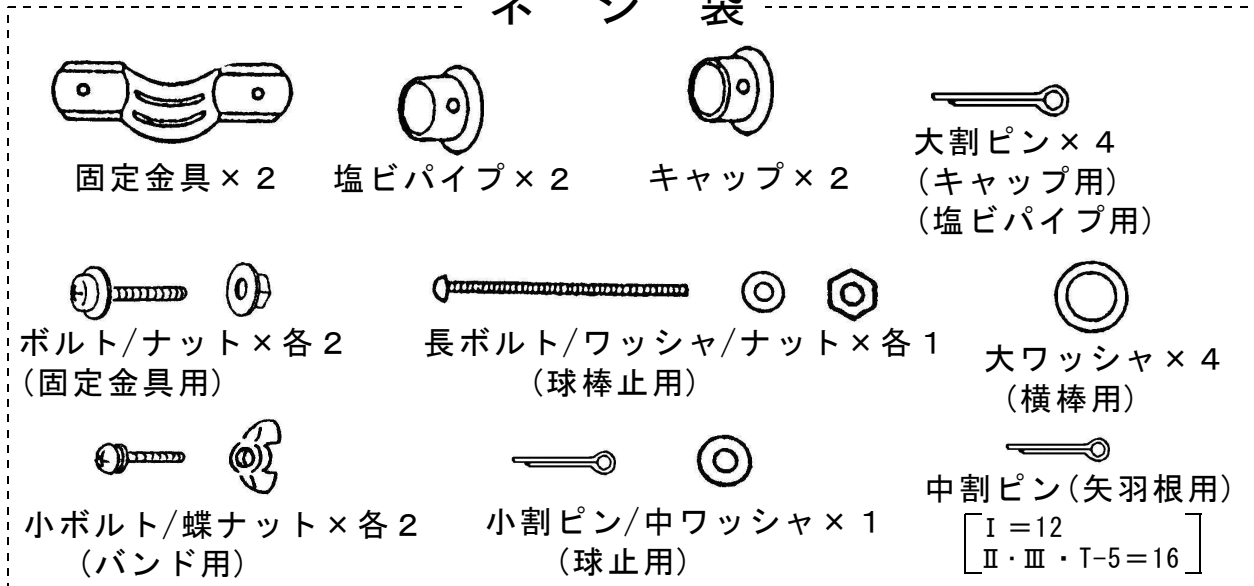

品名	適応	直径	枚数
ロイヤル I	3・4m	50cm	6
ロイヤル II	5m	60cm	8
ロイヤル III	6~8m	75cm	8
T-5(特大)	9・10m	80cm	8

部品はサイズにより形が異なったり数量が余る場合があります。ご了承下さい。

【組立て方】 (TOKU-ROY1~5型-A)

1 回転球の組立

① 球棒に通す

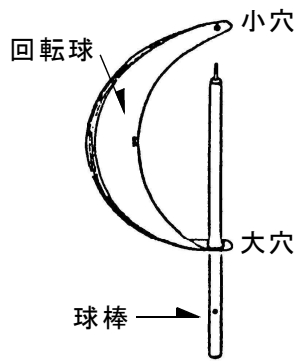

② 広げる

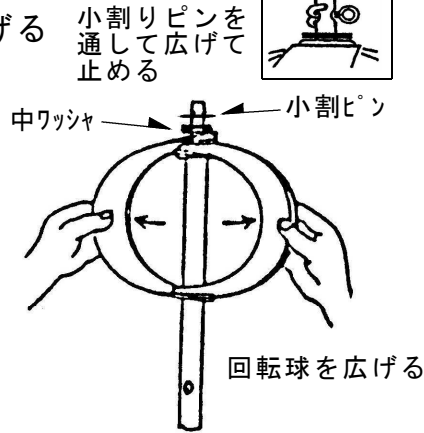

③ 帯金をつける

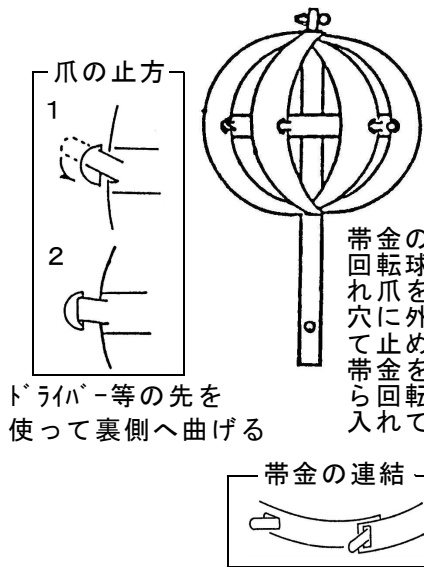

④ 筒に止める

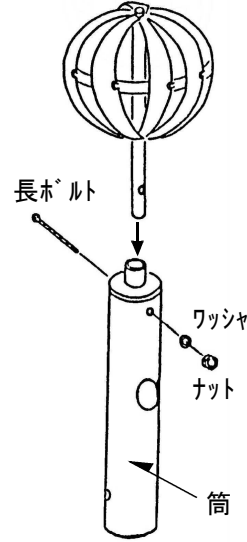

帯金の爪を起し回転球の内側から入れ爪を回転球の外側から入れて止めます。帯金を連結してから回転球の穴に入れて下さい。

ドライバー等の先を使って裏側へ曲げる

2 矢車の組立 (2組作ります)

① 矢羽根の取付 (注) 矢羽根には左側と右側があります

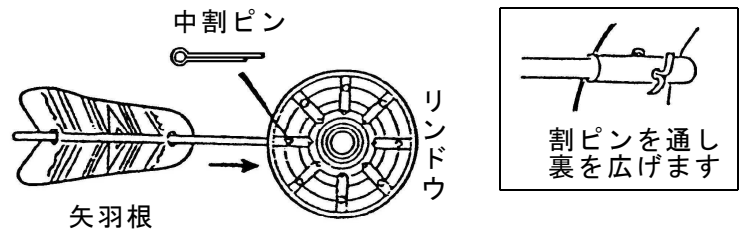

② バンドの取付

・小さく丸めてあるバンドを、伸ばしてください

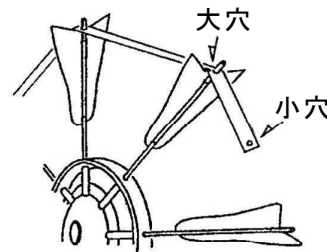

・バンドの端の小穴の次の大穴に矢羽根の先端を順じ差込んで下さい。

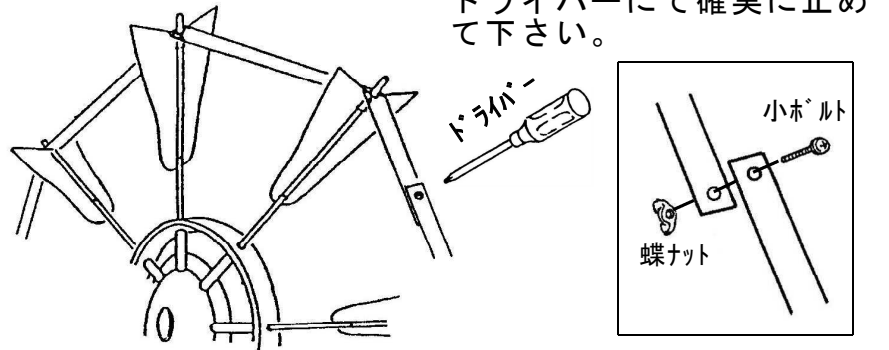

3 筒の組立

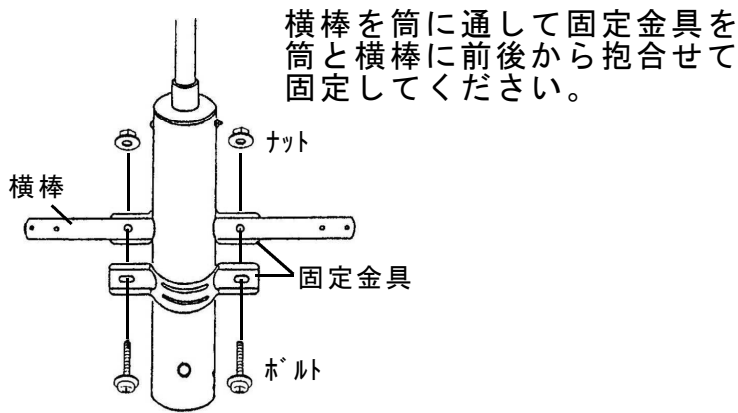

横棒を筒に通して固定金具を筒と横棒に前後から抱合せて固定して下さい。

完成図 ※サイズにより多少形が違います

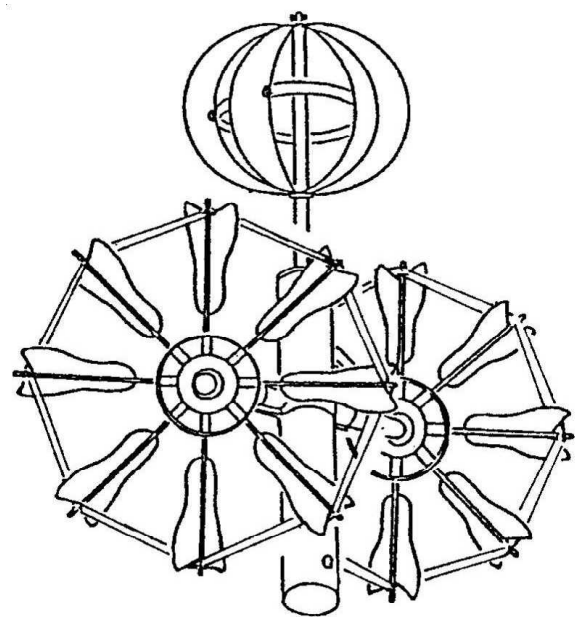

※製品の仕様は改良の為、予告なく変更する場合がございます。

本製品につきましてご不明な事がございましたら、製品名を確認のうえ(株)ワイエスヤマザキ お客様センターにお問合せください。

お客様センター 0276-45-5005

4 矢車の取付

横棒に塩ビパイプを通し(穴位置の長い方が筒側)大割ピンで止め、次に大ワッシャ・リンドウ・大ワッシャ・キャップの順に差込み、キャップの穴に大割ピンを通し裏側を広げて止めて下さい。(反対側も同様に取付けて下さい)

